

بررسی رابطه ساختاری طرحواره‌های ناسازگار اولیه، تمایز یافتگی خود و عملکرد جنسی با تمایل به روابط فرازنشویی □

Correlation Between the Early Maladaptive Schemas, Self Differentiation and Sexual Function with Extera Marital Relationship Proneness in Married Female Students of Gilan University □

Mahnaz Nasiri Jounaghani, MSc
Farhad Asghari, PhD □
Ali Poorsafar, PhD

مهناز نصیری جوفنقانی^۱
فرهاد اصغری^۱
علی پورصفر^۱

Abstract

The aim of this study was to investigate the structural relationship between early maladaptive schemas, self-differentiation and sexual function with the tendency to extramarital relationships. The present study is a descriptive-correlational study and the study population included married female students of Gilan University in the academic year 2017-2017. Out of 1200 people, 280 people were selected by multi-stage cluster sampling method from the faculties. The instruments used in this study were the short form questionnaire of Young's early maladaptive schemas, the self-differentiation questionnaire, the female sexual function questionnaire and the tendency to break the contract. To analyze the data, descriptive and inferential statistical methods, Sobel test, structural equations and Pearson correlation test and SPSS software version 23 and Emus software were used. The results showed that the relationship between early maladaptive schemas, differentiation and sexual function with the tendency to direct extramarital relationships and equal to ($t = 2.48$ and $\beta = 0.20$), ($t = 5.68$ and -0.43 , respectively). $= \beta$), ($t = 2.51$ and $\beta = -0.16$). Also, early maladaptive schemas had an indirect effect on the tendency to extramarital relationships through differentiation ($t = 4.19$ and $\beta = 0.21$) and did not have an indirect effect on the tendency to extramarital relationships through sexual function ($t = 0.52$ and 0.01). $= \beta$), therefore, the existence of an indirect relationship between early maladaptive schemas with a tendency to extramarital relationships mediated by sexual function was rejected ($p > 0.05$) and confirmed by self-differentiation ($p < 0.05$). Overall, the findings indicate that early maladaptive schemas, self-differentiation, and sexual function are influential in the desire for an extramarital affair.

Keywords: the early maladaptive schemata, self-differentiation, Sexual function, Extera marital relationship

چکیده

هدف از پژوهش حاضر، بررسی رابطه‌ی ساختاری طرحواره‌های ناسازگار اولیه، تمایز یافتگی خود و عملکرد جنسی با تمایل به روابط فرازنشویی بود. پژوهش حاضر از نوع توصیفی-همبستگی بوده و جامعه مورد پژوهش شامل دانشجویان زن متأهل دانشگاه گیلان در سال تحصیلی ۱۳۹۶-۹۷ بوده است. از بین ۱۲۰۰ نفر، نمونه مورد مطالعه ۲۸۰ نفر به روش نمونه‌گیری خوشه‌ای چندمرحله‌ای از بین دانشکده‌ها انتخاب شدند. ابزار مورد استفاده در این پژوهش پرسشنامه فرم کوتاه طرحواره‌های ناسازگار اولیه یانگ، پرسشنامه تمایز یافتگی خود، پرسشنامه عملکرد جنسی زنان و پرسشنامه تمایل به پیمان شکنی استفاده شده است. برای تجزیه و تحلیل داده‌ها از روش آماری توصیفی و استنباطی، آزمون سوبل، معادلات ساختاری و آزمون همبستگی پیرسون و نرم‌افزارهای اس پی اس اس نسخه ۲۳ و ایموس استفاده شد. نتایج نشان داد که رابطه طرحواره‌های ناسازگار اولیه، تمایز یافتگی و عملکرد جنسی با تمایل به روابط فرازنشویی مستقیم و به ترتیب برابر با ($t = 2/48$ و $\beta = 0/20$), ($\beta = -0/43$ و $t = 5/68$), ($t = 2/51$ و $\beta = -0/16$) است. همچنین طرحواره‌های ناسازگار اولیه اثر غیرمستقیم به واسطه تمایز یافتگی بر تمایل به روابط فرازنشویی داشته است ($t = 4/19$ و $\beta = 0/21$) و اثر غیرمستقیم به واسطه عملکرد جنسی بر تمایل به روابط فرازنشویی نداشته است ($t = 0/52$ و $\beta = 0/01$). بنابراین وجود رابطه غیرمستقیم بین طرحواره‌های ناسازگار اولیه با تمایل به روابط فرازنشویی با میانجی‌گری عملکرد جنسی رد و با میانجی‌گری تمایز یافتگی خود تأیید شد. یافته‌ها در کل بیانگر آن است که طرحواره‌های ناسازگار اولیه، تمایز یافتگی خود و عملکرد جنسی در تمایل به رابطه فرازنشویی موثر است. **کلیدواژه‌ها:** طرحواره‌های ناسازگار اولیه، تمایز یافتگی خود، عملکرد جنسی، تمایل به روابط فرازنشویی

□ Faculty of Psychology and Education, Gilan University, Gilan, Iran.

□ Email: farhad.asghari@gmail.com

□ دریافت مقاله: ۱۳۹۹/۲/۳، تصویب نهایی: ۱۳۹۹/۸/۳۰
۱. دانشکده روانشناسی و علوم تربیتی، دانشگاه گیلان، گیلان، ایران

● مقدمه

نهاد خانواده در کنار نهادهای دین، اقتصاد، سیاست و آموزش و پرورش، یکی از پنج نهاد بنیادین اجتماعی است که بسیاری از نیازهای جسمی، روانی و اجتماعی انسان‌ها در چارچوب آن برآورده می‌شود. تعارض و ناسازگاری بین زوجین، بین والدین و فرزندان، طلاق عاطفی، فرار فرزندان از خانه، از مشکلات ویژه درون خانوادگی است (شکوهی یکتا زردخانه، علوی نژاد و سجادی اناری، ۱۳۹۸). در روابط زناشویی نرمال، تحول روانی زن و شوهر و چرخه تحول خانواده به وسیله تعاملات سازنده همسران باهم گسترش می‌یابد (سیونگ و سیل گاریپ، ۲۰۱۶). یکی از دلایل عمده از هم پاشیده شدن ازدواج‌ها، خیانت زناشویی است که در قالب روابط فرازناشویی صورت می‌گیرد (کروز، ۲۰۱۸). روابط فرازناشویی اساسی‌ترین جزء رابطه زناشویی که همان اعتماد است را خدشه دار می‌کند (صفایی، ۱۳۹۱). موضوع فرازناشویی می‌تواند یکی از دلایل عمده طلاق و از هم پاشیدگی زندگی زناشویی باشد (موهلاتلول، سیتھول و شیریندی، ۲۰۱۸).

خیانت زمانی اتفاق می‌افتد که یکی از زوج‌ها بر این باور باشد که زندگی زناشویی او وفادارانه است، در صورتی که زوج دیگر به طور پنهانی این پیمان را شکسته است (لوسترمن والینگ و مارتینگ، ۲۰۱۷). خیانت همیشه موجب ضربه شدید احساسی به طرفین می‌شود. این نوع روابط باعث بروز نشانه‌هایی شبیه به اختلال استرس پس از ضربه (PTSD) و همچنین احساس‌هایی مانند افسردگی، خشم، ناامیدی، عدم اعتماد به نفس، از دست دادن هویت و احساس بی‌ارزشی در همسر آسیب دیده می‌شود (چوییک، ۲۰۰۹). به عبارت دیگر، با اینکه یکی از علل اصلی طلاق‌ها و درگیری‌های زناشویی، خیانت است، اطلاعات اندکی درباره اینکه کدام اشخاص آمادگی بیشتری به خیانت دارند، موجود می‌باشد. برخی آمارها نشان داده است که ۲۶-۷۰٪ زنان و ۳۳-۷۷٪ مردان متأهل در طی زندگی اقدام به خیانت می‌نمایند (پلات، نالبون، کازانوا، ویچلر، ۲۰۰۸). افزایش روزافزون خانواده‌هایی که بر اثر چنین پدیده‌ای دچار بحران شدید می‌گردند، بیانگر ضرورت تحقیقات و اقدامات صاحب‌نظران در این زمینه می‌باشد. در ایران نیز بر اساس تحقیقات اندک انجام یافته، وجود چنین روابطی تأیید می‌شود (مؤمنی و نادری، ۲۰۱۴، به نقل از نوایی و محمدی آریا، ۱۳۹۴). ولی از ابعاد آن اطلاعات تقریبی نیز در دست نیست که احتمالاً به دلیل حساسیت شدید

موضوع در ایران می باشد.

از جمله دلایل خیانت می توان به نارضایتی از رابطه فعلی، تمایل و اشتیاق به داشتن تنوع یا هیجان جنسی، انتقام، خشم یا حسادت، احساس عدم امنیت یا نامطمئن بودن در مورد رابطه، همنشینی و صمیمیت، بلوغ نیافتگی و کمبود تعهد، علاقه مفرط برای برقراری رابطه عاشقانه فرد خارج از رابطه زناشویی، نارضایتی جنسی، افزایش عزت نفس، ناتوانی در کنترل وسوسه ها، در دسترس نبودن همسر و مصرف دارو یا الکل اشاره کرد (فلدمن و کافمن، ۱۹۹۹). اخیراً پژوهش ها در زمینه خیانت نشان می دهد که این رفتار متأثر از عوامل متعددی از جمله طرحواره های ناسازگار اولیه (کولایی و همکاران، ۱۳۹۳)، تمایز یافتگی خود (روبراهان، ۱۳۹۵)، عملکرد جنسی (پورافکاری، ۱۳۸۱) می باشد. نتایج پژوهش افشاری کاشانیان، زهراکار، محسن زاده و اسماعیلی (۱۳۹۷) علل زمینه ساز خیانت زناشویی را، کسالت بار شدن زندگی بعد از کشف یکدیگر، ضعف های ذاتی ازدواج، آسیب پذیری در زمان سرکوفته شدن نیاز جنسی یا عاطفی، تحول جامعه، نشان داده است.

بر اساس پژوهش های صورت گرفته، متغیرهای زیادی می توانند باعث تمایل به روابط فرازناشویی شود که یکی از این متغیرها، طرحواره های ناسازگار اولیه است. یانگ معتقد است طرحواره های ناسازگار اولیه الگوهای هیجانی و شناختی خود آسیب رسانی هستند که در ابتدای رشد و تحول در ذهن شکل می گیرند و در سیر زندگی تکرار می شوند. طرحواره های ناسازگار موجب سوگیری در تفسیر رویدادها می شوند. این سوگیری ها آسیب های روانی به صورت سوتفاهم، نگرش های تحریف شده، فرض های نادرست، هدف ها و انتظارات غیرواقع بینانه در همسران پدید می آیند و این سو برداشت بر ادراک ها و ارزیابی های بعدی تأثیر می گذارند. بنابراین طرحواره های ناسازگار ناکارآمدند و ناخشنودی در روابط زناشویی را در پی دارند (گیلبرت، ۲۰۱۳). بختیاری، حسینی، عارفی و افشاری نیا (۱۳۹۸) در پژوهشی دریافتند که طرحواره های محرومیت هیجانی، آسیب پذیری، ایثارگری بر میزان صمیمیت زناشویی اثر مستقیم و طرحواره های گرفتار، آسیب پذیری، ایثارگری و صمیمیت بر خیانت زناشویی معنی دار هستند. همچنین کولایی و همکاران (۱۳۹۳) دریافتند، میانگین نمرات طرحواره های انزوای اجتماعی، نقص/شرم، شکست، وابستگی، آسیب پذیری در برابر بیماری، خود تحول نیافته، خویشتن داری ناکافی، اطاعت، ایثار، پذیرش جویی، بازداری

هیجانی و معیارهای سرسختانه در مردان پیمان شکن به طور معناداری بالاتر از مردان غیر پیمان شکن بوده است.

از دیگر متغیرهایی که به نظر می‌رسد بر تمایل به روابط فرازناشویی تأثیرگذار است، تمایز یافتگی خود است. بوون ۱۹۸۷ تمایز یافتگی خود را توانایی افراد در انعطاف پذیر بودن و عاقلانه عمل کردن به ویژه در مواجهه با اضطراب تعریف کرده است (نیکولز و دیویس، ۲۰۱۶). تمایز یافتگی یک جز جدایی ناپذیر از توانایی فرد برای رشد صمیمیت است و افراد بزرگ سالی که از میزان خودتمایز یافتگی مناسب برخوردار نباشند نمی‌توانند به میزان صمیمیت مناسبی در روابط خود دست پیدا کنند (لامپیس و کاتادلو، ۲۰۱۹). زوجینی که دارای خودتمایز یافتگی بالایی هستند در زمانی که عواطف منفی شدیدی را تجربه کنند، تحت تأثیر این عواطف قرار نمی‌گیرند و واکنش‌های کنترل شده‌ای دارند. این افراد از افکار و احساس‌های مشخصی برخوردار هستند و خود را براساس خواسته‌های دیگران تغییر نمی‌دهند (پلگ و همکاران، ۲۰۱۹ به نقل از باقری، کیمیایی و کارشکی، ۱۳۹۹). افراد خودتمایز یافته، اغلب افرادی هستند که خودکنترلی بالاتری دارند و در زمان بروز مشکلات زناشویی می‌توانند به خوبی مسئله را مدیریت نمایند و تعاملات صمیمانه خود را با همسرشان حفظ کنند (رادریگزو همکاران، ۲۰۱۹). همچنین زوج‌های تمایز یافته در شرایط فشارزا دچار اضطراب و اختلال در کارکرد می‌شود و این اختلال و عدم توانایی در تصمیم‌گیری‌های درست از میزان صمیمیت آن‌ها می‌کاهد (روشن‌نژاد، بیان‌فر و طالع‌پسند، ۱۳۹۸). یوسفی و کیانی (۲۰۱۳)، موارو و تورلیوک (۲۰۱۲)، گاریزی، ابراهیمی مقدم و الحسینی (۱۳۹۹)، اصلانی، عبدالهی، امان‌الهی (۱۳۹۶)، نیز در پژوهش‌های خود به طور مشابه به این نتیجه رسیدند که زوج‌هایی که از سطح تمایز یافتگی بالایی برخوردارند در زندگی زناشویی سازگاری بیشتر و به تبع آن تعهد زناشویی بالاتری دارند.

یکی دیگر از متغیرهایی که می‌تواند روی روابط فرازناشویی تأثیر داشته باشد و آن را تعدیل کند، عملکرد جنسی می‌باشد. نیازهای جنسی یکی از نیازهای پذیرفته شده و از ارکان اساسی هر خانواده است، همان‌طور که حضور خانواده برای جامعه مهم است، رضایت جنسی نیز برای بقای خانواده مهم است (پوراکبریانی و امین‌بزدی، ۲۰۱۵). نتایج مطالعه بررسی‌های صورت گرفته توسط اومورو (۲۰۱۸) نشان دهنده آن است که درکنار

دلایل عدیده‌ای که منجر به طلاق زوجین می‌گردند، عمده‌ترین علل گرایش زوجین به طلاق شامل عملکرد جنسی نامناسب بوده است. شواهد حاکی از آن است که ۵۰ درصد طلاق‌ها در زوجین ناشی از نارضایتی جنسی است (شاه حسینی، گردشی، پوراصغر و صالحی، ۲۰۱۴). در ایران نیز ۵۰ درصد از طلاق‌ها ناشی از مشکلات جنسی بین زوج‌ها می‌باشد (رفیعی و همکاران، ۲۰۱۰). در مورد عملکرد جنسی، کرمی، شلانی و هویزی (۱۳۹۶)، پاک‌نیت و روشن‌چلسی (۱۳۹۷)، زارعی و همکاران (۲۰۱۹)، پوراکبریان و امین‌بزدی (۲۰۱۵)، و عصارى، مقانى لنكرانى، احمدى و كاظمى صالح (۲۰۱۴) به این نتیجه رسیده‌اند که عملکرد جنسی با میزان رضایت از زندگی زناشویی و حفظ آن در ارتباط است.

ارتباط بین متغیرهای پژوهش حاضر با تمایل فرد به رابطه فرازناشویی را براساس تحقیقاتی که در گذشته انجام شده، مرور می‌کنیم. زحمت‌پیشه (۱۳۹۶) نشان داد که بین رضایت جنسی و روابط فرازناشویی ($P=0/001$) رابطه معناداری وجود داشت. چهارز ابوالحسنی (۱۳۹۵) در پژوهش خود نشان داد وجود طرحواره‌های نقص و شرم، محرومیت هیجانی، وابستگی/بی‌کفایتی و آسیب‌پذیری نسبت به ضرر و بیماری در مردان و طرحواره‌های آسیب‌پذیری نسبت به ضرر و بیماری، انزوای اجتماعی/بیگانگی، استحقاق/بزرگ‌منشی و بازداری هیجانی در زنان نگرش به روابط فرازناشویی را پیش‌بینی می‌نماید. همچنین پژوهش شیوه و موسوی (۱۳۹۴) نشان داد که بین عملکرد جنسی با گرایش به خیانت رابطه مثبت و معنادار وجود دارد. علیپور‌نوتاش (۱۳۹۲) در پژوهش خود نشان داد ارتباط مثبت و معناداری بین رضایت جنسی و تعهد زناشویی می‌باشد. در پژوهش‌های دیگر دریافتند که بین تمایز یافتگی و میزان تعهد فرد به زندگی زناشویی رابطه وجود دارد (اسکورن، ۲۰۰۰؛ هیل، ۲۰۰۸؛ میلر، آندرسون و کلا، ۲۰۰۴؛ مؤمنی و علیخانی، ۱۳۹۲؛ ولدخانی، ۱۳۸۷). در پژوهش‌های دیگر بین عملکرد جنسی و خیانت زناشویی رابطه وجود دارد (استنز و هامونز، ۲۰۰۲).

بنابراین از آنجایی که روابط فرازناشویی یکی از دلایل عمده طلاق و ازهم‌پاشیدن ازدواج است و جامعه هزینه‌های زیادی را برای دست و پنجه نرم کردن با مشکلات این امر متحمل می‌شود. لذا انجام پژوهش‌های لازم در راستای بررسی عوامل تأثیرگذار بر تمایل به روابط فرازناشویی، ارائه راهکار و پیشگیری از بروز همین مشکلاتی دارای اهمیت است. باتوجه به موارد مطروحه، سؤال کلی پژوهش این است که آیا طرحواره‌های ناسازگار اولیه

بر تمایل به روابط فرازنشویی اثر دارد؟ و آیا طرحواره‌های ناسازگار اولیه بر تمایز یافتگی و عملکرد جنسی اثر دارد؟ و آیا این دو متغیر به عنوان واسطه می‌توانند روی روابط فرازنشویی اثری داشته باشند و آن را تعدیل کنند؟ همچنین این پژوهش به دنبال پاسخ به این پرسش بوده که آیا طرحواره‌های ناسازگار اولیه با تمایل به روابط فرازنشویی رابطه دارد یا خیر و آیا این رابطه تحت تأثیر تمایز یافتگی و عملکرد جنسی قرار می‌گیرد؟ بدنبال پاسخ به این پرسش‌ها و تحقیقات گذشته مدل مفهومی زیر طراحی شده است.

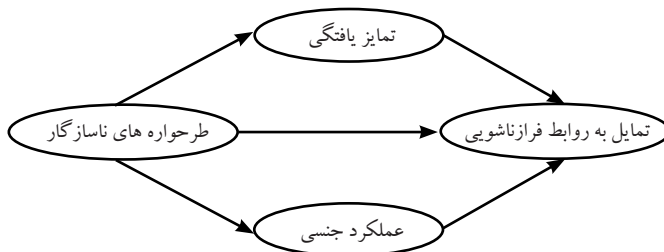

شکل ۱. مدل مفهومی اولیه پژوهش

مدل مفهومی بالا (شکل ۱)، براساس پژوهش‌های انجام شده در ارتباط بین طرحواره‌های ناسازگار، عملکرد جنسی و تمایز یافتگی با تمایل به روابط فرازنشویی ترسیم شده است. این مدل مفهومی نشان دهنده روابط بین متغیرهای برونزاد و درون زاد است. بر مبنای این مدل، طرحواره‌های ناسازگار اولیه به عنوان متغیر برونزاد و متغیرهای عملکرد جنسی و تمایز یافتگی به عنوان متغیرهای واسطه‌ای و متغیر روابط فرازنشویی به عنوان متغیر درون زاد در نظر گرفته شده است. براساس این مدل مفهومی، طرحواره‌های ناسازگار اولیه می‌تواند به صورت مستقیم و یا به صورت غیرمستقیم از طریق تأثیر بر عملکرد جنسی و تمایز یافتگی بر تمایل به داشتن روابط فرازنشویی مؤثر باشد. همچنین متغیر عملکرد جنسی و متغیر تمایز یافتگی می‌توانند به صورت مستقیم بر تمایل افراد در داشتن روابط فرازنشویی تأثیرگذار باشند.

● روش

روش تحقیق حاضر، روش همبستگی است و از مدل معادلات ساختاری استفاده شده است. جامعه آماری این تحقیق شامل دانشجویان زن متأهل دانشگاه گیلان در سال تحصیلی ۹۷-۱۳۹۶ بود. ۲۸۰ نفر با روش نمونه‌گیری خوشه‌ای چند مرحله‌ای و بر اساس

جدول مورگان و کرجسی انتخاب شدند.

● ابزار

شامل پرسشنامه فرم کوتاه (۷۵ سؤالی) طرحواره‌های ناسازگار اولیه، پرسشنامه ۴۶ سؤالی تمایزیافتگی، عملکرد جنسی زنان (FSFI) و تمایل به روابط فرازنشویی بود.

□ الف: پرسشنامه فرم کوتاه طرحواره‌های ناسازگار اولیه یانگ (Young's early maladaptive schemas): این پرسشنامه ۷۵ سؤال دارد و هر ۵ سؤال مربوط به یک طرحواره است. تعداد طرحواره‌ها ۱۵ مورد است (حمید پور، اندوز، ۱۳۹۳). نمره گذاری گویه‌های پرسشنامه بر اساس طیف لیکرت ۶ قسمتی است. نمره بالاتر نشان دهنده وجود طرحواره‌های ناسازگار اولیه است. این پرسشنامه در ایران روانسنجی شده (یوسفی، ۱۳۸۹). پرسشنامه فرم کوتاه طرحواره‌های ناسازگار اولیه در ایران، طی مطالعات متعدد و برای جمعیت‌های متفاوت مورد استفاده قرار گرفته و روایی و پایایی آن تأیید شده است (رفیعی و همکاران، ۱۳۹۰؛ کولایی و همکاران، ۱۳۹۳؛ یوسفی و همکاران، ۱۳۸۹). ضریب پایایی این پرسشنامه در پژوهش حاضر ۰/۸۸ می‌باشد.

□ ب: پرسشنامه تمایزیافتگی خود (self-differentiation questionnaire): فرم اولیه این پرسشنامه توسط اسکورن و فرایدلندر (۱۹۹۸) تهیه شده و آزمون نهایی توسط جسکون در ۴۶ گویه بر مبنای نظریه باون ساخته شده است و در سال ۲۰۰۳ توسط اسکورن و اسمیت تجدید نظر شد (اسکورن و اسمیت، ۲۰۰۳). پرسش‌نامه خود تمایزسازی با مقیاس لیکرت در یک طیف ۶ گزینه‌ای درجه بندی شده است. نمره ی کمتر در این پرسش‌نامه نشانه سطوح پائین تمایزیافتگی است. روایی محتوایی این پرسشنامه از روش همسانی درونی ۰/۸۳ گزارش شده است (یونسی، ۱۳۸۵). از نظر پایایی، ضریب آلفای کرونباخ گزارش شده توسط اسکورن و فرایدلندر (۱۹۹۸) ۰/۸۸ است. یونسی (۱۳۸۵) پرسشنامه مذکور را هنجاریابی کرد و ضریب پایایی را ۰/۸۵ گزارش کرد. در پژوهش اسکین (۱۳۸۴) ضریب آلفای کرونباخ برای بررسی پایایی ۰/۸۱ به دست آمد (ثنایی، ۱۳۸۷). ضریب پایایی این پرسشنامه در پژوهش حاضر ۰/۸۱ می‌باشد.

□ ج: پرسشنامه عملکرد جنسی زنان (female sexual function questionnaire):

این مقیاس را روزن، براون، هیمن، لیپلوم، مستون و همکاران (۲۰۰۰) ساخته‌اند و در گروهی از زنان با اختلال تحریک جنسی اعتباریابی شده است. این آزمون با ۱۹ پرسش، عملکرد جنسی را در شش حوزه (میل، تحریک روانی، رطوبت، ارگاسم، رضایتمندی، درد جنسی) می‌سنجد. در ایران نیز در پژوهش محمدی، حیدری و فقیه زاده (۱۳۸۷)، نقطه برش برای کل مقیاس و زیرمقیاس‌ها به دست آمده است. همچنین شاخص مقیاس عملکرد جنسی را محمدی و همکاران (۱۳۸۷) هنجاریابی کردند. براساس این مطالعه ضریب پایایی کل پرسشنامه با استفاده از ضریب آلفای کرونباخ $0/85$ و شش مؤلفه آن $0/76$ ، $0/82$ ، $0/85$ ، $0/73$ ، $0/79$ ، $0/77$ گزارش شده است. ضریب پایایی این پرسشنامه در پژوهش حاضر $0/91$ می‌باشد.

□ د: پرسشنامه تمایل به پیمان شکنی (tendency to break the contract): این

مقیاس یک ابزار ۱۱ سؤالی است که توسط دریگوتاس و همکاران (۱۹۹۹) ساخته شده است و با ارزیابی شدت رابطه فرد با شخصی خارج از رابطه زناشویی، خیانت فیزیکی، شناختی و عاطفی را می‌سنجد؛ دارای سه خرده مقیاس خیانت جنسی، خیانت عاطفی، و خیانت شناختی است و نمره گذاری آن به صورت لیکرت از «صفر» تا «۸» است. ضریب پایایی این پرسشنامه از طریق آلفای کرونباخ برابر 93% و روایی آن همبستگی بین نمره‌های آزمودنی‌ها در این مقیاس با رفتار خیانت آمیز برابر $0/8$ به دست آمده است (دریگوتاس و همکاران، ۱۹۹۹). در پژوهش سامی (۱۳۹۴) از طریق همسانی درونی پایایی این پرسشنامه محاسبه شد که ضریب آلفای کرونباخ آن $0/86$ به دست آمد. ضریب پایایی این پرسشنامه در پژوهش حاضر $0/84$ می‌باشد.

● روش اجرا

برای اجرای پژوهش موردنظر، پرسشنامه‌ها در اختیار دانشجویان زن متأهل دانشکده‌های دانشگاه گیلان (شامل: دانشکده ادبیات و علوم انسانی، دانشکده هنر و معماری، دانشکده علوم کشاورزی، دانشکده فنی، دانشکده علوم ورزشی و تربیت بدنی، دانشکده علوم پایه، دانشکده علوم ریاضی، پردیس دانشگاه گیلان) که با روش نمونه‌گیری خوشه‌ای چندمرحله‌ای تصادفی انتخاب شده بودند قرار گرفت و با تاکید بر اصل محرمانه بودن پرسشنامه‌ها، از آنها خواسته شد تا به دقت تمام سؤال‌های پرسشنامه را مطالعه و سپس پاسخ مناسب را علامت بزنند و در نهایت پس از تکمیل پرسشنامه‌ها جمع‌آوری شدند تا برای تجزیه و تحلیل مورد

استفاده قرار گیرند.

● یافته‌ها

از ۲۸۰ نفر زن شرکت‌کننده در این پژوهش سن ۱۷/۹ درصد ۲۰ سال و کمتر، ۳۰ درصد ۲۱ تا ۲۲ سال، ۱۶/۴ درصد ۲۳ تا ۲۵ سال، ۱۵/۷ درصد ۲۶ تا ۳۰ سال و ۱۹/۳ درصد بیشتر از ۳۰ سال، تحصیلاتشان ۳/۴ درصد فوق دیپلم، ۵۸/۲ لیسانس، ۲۶/۸ فوق لیسانس و ۶/۱ دکتری می‌باشند. عمر ازدواجشان ۴۲/۹، ۱ تا ۲ سال، ۲۷/۱، ۲ تا ۴ سال و ۲۸/۲ بیشتر از ۴ سال می‌باشد. ۷۷/۹ درصد بدون فرزند، ۱۵ درصد یک فرزند و ۷/۱ درصد، ۲ و بیشتر از دو فرزند دارند. فاصله سنین زنان ۱۷/۱ کمتر از ۱ سال، ۲۱/۸، ۱ تا ۳ سال، ۳۱/۸، ۳ تا ۶ سال و ۲۸/۶ بیشتر از ۶ سال می‌باشد و ۹۵ درصد از زندگی زناشویی خود رضایت دارند و ۳/۹ درصد از زندگی زناشویی خود ناراضی‌اند. نتایج جدول ۱ نشان می‌دهد از بین مؤلفه‌های طرحواره‌های ناسازگار اولیه بیشترین میانگین مربوط به معیارهای سرسختانه و کمترین میانگین مربوط به وابستگی/بی‌کفایتی است. همچنین از بین ابعاد تمایل به روابط فرازناشویی بیشترین میانگین مربوط به تمایل شناختی و کمترین میانگین مربوط به تمایل جنسی است و از بین ابعاد تمایزیافتگی بیشترین میانگین مربوط به هم آمیختگی با دیگران و کمترین میانگین مربوط به گریز عاطفی می‌باشد. همچنین از بین ابعاد عملکرد جنسی بیشترین میانگین مربوط به رطوبت و کمترین میانگین مربوط به میل می‌باشد.

در این پژوهش، بر اساس مبانی نظری و پژوهش‌های انجام شده مدلی فرضی تدوین شد که براساس طرحواره‌های ناسازگار اولیه، تمایزیافتگی و عملکرد جنسی و در نهایت تمایل به روابط فرازناشویی بوده است. در این بخش در پی پاسخ به پرسش اصلی پژوهش مبنی بر اینکه «آیا مدل تبیین تمایل به روابط فرازناشویی براساس طرحواره‌های ناسازگار اولیه با در نظر گرفتن نقش میانجی تمایزیافتگی و عملکرد جنسی با داده‌های تجربی برازش دارد؟» از مدلسازی معادلات ساختاری و نرم‌افزار اموس (Amos) بهره برده شده است. یکی از مفروضه‌های مدلسازی معادلات ساختاری نرمال بودن توزیع چند متغیری است. برای این منظور در نرم‌افزار از AMOS ضریب کشیدگی چند متغیری مardia استفاده می‌شود. بتلر (۱۹۸۰) پیشنهاد می‌کند که مقادیر بزرگتر از ۵ برای ضریب مardia نشان‌دهنده توزیع غیر نرمال داده‌ها است (بیرن، ۲۰۱۰). مقدار ضریب مardia برای داده‌های پژوهش حاضر برابر

جدول ۱. میانگین و انحراف استاندارد خرده‌مقیاس‌های تحقیق

انحراف استاندارد	میانگین	مقیاس
۳/۴۵	۸/۴۶	محرومیت هیجانی
۴/۲۳	۱۱/۱۰	رهاشدگی/بی‌ثباتی
۳/۵۷	۱۰/۷۳	بی‌اعتمادی/بدرفتاری
۳/۲۳	۸/۶۳	بیگانگی اجتماعی/انزوا
۳/۱۴	۷/۴۰	نقص/شرم
۳/۸۴	۸/۶۳	شرم
۳/۰۷	۷/۱۶	وابستگی/بی‌کفایتی
۴/۱۵	۹/۵۸	آسیب‌پذیری نسبت به ضرر
۳/۳۴	۸/۵۵	خودتحول نیافته/گرفتاری
۳/۷۰	۸/۵۰	اطاعت
۴/۵۴	۱۱/۵۰	ایثار
۴/۱۳	۸/۸۶	بازداری هیجانی
۴/۶۰	۱۳/۲۵	معیارهای سرسختانه
۴/۴۸	۱۲/۷۴	استحقاق/بزرگ منشی
۳/۷۶	۱۱/۰۸	خودانضباطی ضعیف / خودکنترلی ضعیف
۳۷/۳۱	۱۴۶/۲۲	طرحواره‌های ناسازگار اولیه
۹/۹۹	۴۲/۰۷	واکنش‌پذیری عاطفی
۷/۱۱	۳۹/۶۲	جایگاه من
۹/۶۵	۳۴/۷۷	گریز عاطفی
۸/۸۰	۴۳/۲۳	هم‌آمیختگی با دیگران
۲۳/۶۱	۱۵۹/۷۱	تمایز یافتگی خود
۱/۷۰	۶/۴۶	میل
۵/۱۸	۱۳/۰۲	تحریک روانی
۵/۵۳	۱۳/۸۲	رطوبت
۴/۷۰	۱۰/۷۷	ارگاسم
۳/۱۵	۱۲/۲۸	رضایت مندی
۴/۴۷	۱۰/۷۰	درد جنسی
۲۱/۴۳	۶۷/۰۷	عملکرد جنسی
۲/۴۹	۱۲/۲۶	تمایل شناختی
۲/۶۸	۱۱/۷۷	تمایل عاطفی
۱/۹۲	۱۱/۱۷	تمایل جنسی
۶/۷۴	۳۵/۲۱	تمایل به روابط فرازنشویی

با ۱۸/۳ است که نشان می‌دهد مفروضه نرمال بودن چند متغیره برقرار است. نتایج مربوط به اجرای مدل در حالت استاندارد به همراه برخی از مهمترین شاخص‌های برازش مدل در شکل و جدول ۲ ارائه شده است.

جدول ۲. شاخص‌های برازش تحلیل مسیر مدل اصلاحی

شاخص‌های برازش		نام شاخص
مقدار	حد مجاز	
۲/۳۰	کمتر از ۳	X^2/df
۰/۰۶	کمتر از ۱/۱	RMSEA (ریشه میانگین خطای برآورد)
۰/۹۲	بالاتر از ۰/۹	CFI (برازندگی تعدیل یافته)
۰/۹۱	بالاتر از ۰/۹	NFI (برازندگی نرم شده)
۰/۹۲	بالاتر از ۰/۹	GFI (نیکویی برازش)
۰/۹۰	بالاتر از ۰/۹	AGFI (نیکویی برازش اصلاح شده)

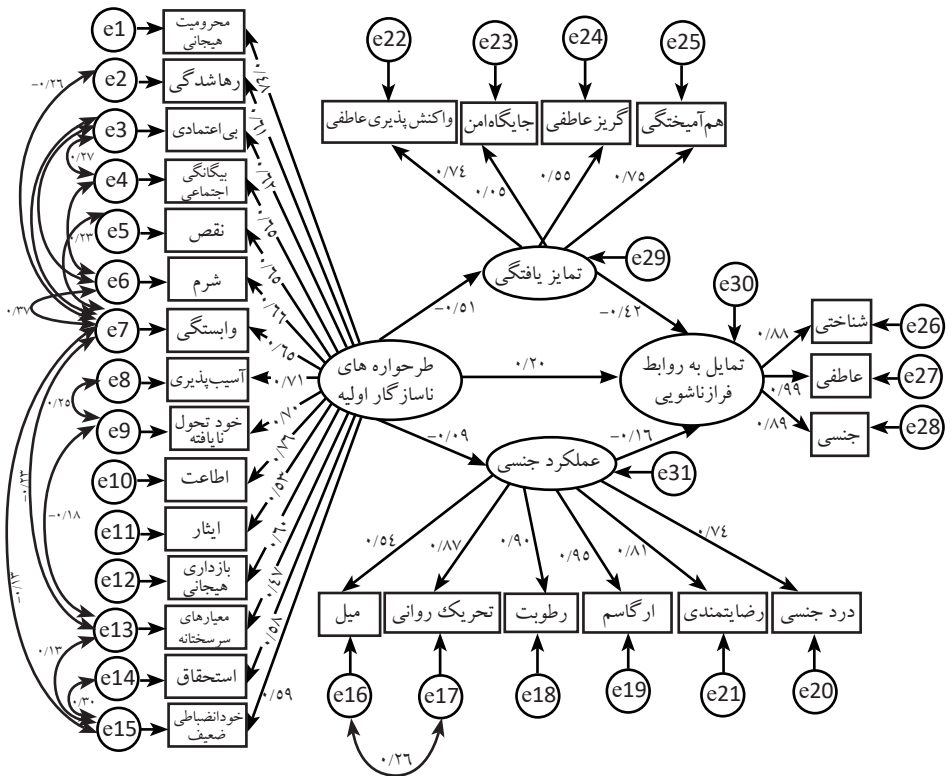

شکل ۲. مدل اصلاحی در حالت ضرایب استاندارد شده

با توجه به اینکه در مدل آزمون شده شکل ۲، مسیرهای بین متغیرها همان فرضیه‌های پژوهش هستند، در ادامه به همراه جداول اثرات مستقیم به آزمون سایر فرضیه‌های پژوهش پرداخته شده است.

جدول ۳. ضرایب و معناداری اثر مستقیم و غیرمستقیم طرحواره‌های ناسازگار اولیه، تمایز یافتگی خود و عملکرد جنسی بر روابط فرازنشویی و اثر مستقیم طرحواره‌های ناسازگار اولیه بر تمایز یافتگی خود و عملکرد جنسی

متغیر ملاک	متغیر پیش بین	نوع اثر	ضریب استاندارد نشده	β استاندارد شده	آماره معناداری	sig
تمایل به روابط فرازنشویی	طرحواره‌های ناسازگار اولیه	مستقیم	۰/۲۰	۰/۲۰	۲/۴۸	۰/۰۱۳
تمایل به روابط فرازنشویی	طرحواره‌های ناسازگار اولیه	غیرمستقیم (به واسطه تمایز یافتگی)	۰/۳۹	۰/۲۱	۴/۱۹	۰/۰۰۱
تمایل به روابط فرازنشویی	طرحواره‌های ناسازگار اولیه	غیرمستقیم (به واسطه عملکرد جنسی)	۰/۰۱	۰/۰۱	۰/۵۲	۰/۳۷
تمایل به روابط فرازنشویی	تمایز یافتگی خود	مستقیم	-۰/۲۳	-۰/۴۳	۴/۹۸	۰/۰۰۱
تمایل به روابط فرازنشویی	عملکرد جنسی	مستقیم	-۰/۱۰	-۰/۱۶	۲/۵۱	۰/۰۱۲
تمایز یافتگی خود	طرحواره‌های ناسازگار	مستقیم	-۱/۷۰	-۰/۵۱	۵/۹۹	۰/۰۱
عملکرد جنسی	طرحواره‌های ناسازگار	مستقیم	-۰/۱۴	-۰/۰۹	۱/۴۴	۰/۱۴

جدول ۳ نشان می‌دهد که رابطه طرحواره‌های ناسازگار اولیه، تمایز یافتگی و عملکرد جنسی با تمایل به روابط فرازنشویی مستقیم و به ترتیب برابر با ($t=۲/۴۸$ و $\beta=۰/۲۰$)، ($t=۵/۶۸$ و $\beta=-۰/۴۳$)، ($t=۲/۵۱$ و $\beta=-۰/۱۶$) می‌باشد. بنابراین فرضیه مطرح شده در ارتباط با وجود اثر مستقیم هریک از این متغیرها بر تمایل به روابط فرازنشویی با ۹۵ درصد اطمینان تأیید شد ($p<۰/۰۵$). یافته‌ها همچنین نشان داد طرحواره‌های ناسازگار اولیه اثر غیرمستقیم به واسطه تمایز یافتگی بر تمایل به روابط فرازنشویی داشته است ($t=۴/۱۹$ و $\beta=۰/۲۱$) و اثر غیرمستقیم به واسطه عملکرد جنسی بر تمایل به روابط فرازنشویی نداشته است ($t=۰/۵۲$ و $\beta=۰/۰۱$)، بنابراین وجود رابطه غیرمستقیم بین طرحواره‌های ناسازگار اولیه با تمایل به روابط فرازنشویی با میانجی‌گری عملکرد جنسی رد ($p>۰/۰۵$) و با میانجی‌گری تمایز یافتگی خود تأیید شد ($p<۰/۰۵$). طرحواره‌های ناسازگار اولیه اثر مستقیم بر تمایز یافتگی داشته که برابر با ($t=۵/۹۹$ و $\beta=۰/۵۱$) می‌باشد، ولی طرحواره‌های ناسازگار اولیه اثر مستقیم بر عملکرد جنسی ندارد بنابراین فرضیه مطرح شده در ارتباط با وجود اثر مستقیم طرحواره‌های ناسازگار اولیه بر عملکرد جنسی دانشجویان زن متأهل با ۹۵ درصد اطمینان رد می‌شود ($p>۰/۰۵$).

● بحث

هدف از پژوهش حاضر بررسی رابطه ساختاری طرحواره های ناسازگار اولیه، تمایز یافتگی خود و عملکرد جنسی با تمایل به روابط فرزندناشویی بوده است. روش مورد استفاده در پژوهش روش همبستگی بوده و از مدل معادلات ساختاری استفاده شده است. در ادامه نتایج پژوهش حاضر مورد بحث و بررسی قرار می‌گیرد.

سؤال اول: اولین نتیجه پژوهش در پاسخ به این سؤال بوده است که آیا طرحواره های ناسازگار اولیه اثر مستقیم بر تمایل به روابط فرزندناشویی دارد؟ نتیجه پژوهش نشان داد که طرحواره های ناسازگار اولیه اثر مستقیم بر تمایل به روابط فرزندناشویی داشته است. در تبیین این یافته می‌توان اینطور بیان کرد که طرحواره های ناسازگار اولیه بدلیل اینکه در اوایل دوران کودکی بوجود می‌آیند می‌توانند در طول زندگی فرد بر روی رفتارها، تفکر و عمل فرد تأثیرگذار باشند. یکی از مواردی که طرحواره‌های ناسازگار اولیه می‌تواند تأثیر زیادی بر روی آن بگذارد، روابط است. و یکی از روابط مهم در زندگی رابطه نزدیک با همسر است. افراد در روابط نزدیک با همسر، دقیقاً الگوهایی که با پدر و مادر خود در زمان کودکی داشتند را تکرار می‌کنند و این طرحواره‌ها بر نحوه تعبیر و تفسیر تجارب در زندگی و رابطه با دیگران تأثیر دارد. در نتیجه طرحواره‌های ناسازگار اولیه عدم صمیمیت و نارضایتی را در روابط فرزندناشویی در پی دارد که این احتمال ایجاد روابط فرزندناشویی را افزایش می‌دهد. نتیجه پژوهش غلامرضایی (۱۳۹۴)، همسو با نتیجه پژوهش حاضر می‌باشد که بین طرحواره‌های ناسازگار اولیه با بروز روابط فرزندناشویی از سوی همسران رابطه وجود دارد. یافته پژوهش لعل‌زاده و همکاران (۱۳۹۴)، نشان داد که بین نمره کل طرحواره‌های ناسازگار اولیه با روابط فرزندناشویی رابطه معناداری وجود داشت. این نتایج با پژوهش کریمی (۱۳۹۴) و نوابی و محمدی آریا (۱۳۹۴)، کولایی و همکاران (۱۳۹۳)؛ انتظاری (۱۳۹۴)؛ شریفی، حیدری، فاتحی زاده (۱۳۹۱)؛ رفیعی، حاتمی، فروغی (۱۳۹۰)؛ پینتو- گوویا و همکاران (۲۰۰۶)؛ اسکیمت، گرین و پروتی (۲۰۱۵)؛ پرایس (۲۰۰۷)؛ آتالای، آتالای، کاراهان و کالسکان (۲۰۰۸) هماهنگ و همسو می‌باشد (چهارز ابوالحسنی، ۱۳۹۵).

سؤال دوم: دومین نتیجه پژوهش در تلاش پاسخ به این سؤال بوده است آیا طرحواره های ناسازگار اولیه اثر غیرمستقیم به واسطه تمایز یافتگی بر تمایل به روابط فرزندناشویی دارد. نتیجه

پژوهش نشان داد که طرحواره‌های ناسازگار اولیه اثر غیرمستقیم به واسطه تمایز یافتگی بر تمایل به روابط فرازنشویی داشته است. در تبیین آن می‌توان اینطور بیان کرد که، طرحواره‌ها به دلیل ریشه داشتن در کودکی می‌توانند بر ویژگی‌های شخصیتی بسیاری تأثیرگذار باشند که یکی از ویژگی‌های شخصیتی، میزان تمایز یافتگی فرد است. طرحواره‌های وابستگی/ بی‌کفایتی و طرحواره خویشتن تحول نیافته و گرفتار که براساس نتیجه تحقیقات (شیری، ۱۳۸۵) باعث می‌شود فرد بیشتر با دیگران هم آمیخته شود، می‌تواند تأثیرات زیادی بر روی روابط بین زوجین داشته باشد. به این صورت که فرد بیش از حد با دیگران آمیخته می‌شود و خود کاذب خود را در معرض بقیه قرار می‌دهد و چون توانایی جداکردن فکر و احساس خود را از بقیه ندارد به راحتی وارد روابط فرازنشویی می‌شود. و از سوی دیگر افراد با تمایز یافتگی بالا به دنبال استقلال و دوری از صمیمیت زیاد است و چون رابطه با همسر یک رابطه با صمیمیت بالا است، فرد با دوری از این رابطه و رفتن به سمت روابط فرازنشویی می‌خواهد میزان استقلال و جدایی خود را حفظ کند و هرچه فرد از تمایز یافتگی بالاتری برخوردار باشد، احتمال گرایش به روابط فرازنشویی کمتر خواهد بود. این یافته پژوهشی با نتایج پژوهش‌های قبلی (گلن و کرامر، ۱۹۸۷؛ هاوس و مالینکرو، ۱۹۹۸؛ اسکورن و دندی، ۲۰۰۴؛ میلر، اندرسون و کلا، ۲۰۰۴؛ پیلاژ، ۲۰۰۸؛ اسکورن، ۲۰۰۰؛ جمالی مطلق و همکاران، ۲۰۱۳؛ زارعی و همکاران، ۱۳۹۰؛ حامدی و همکاران، ۱۳۹۱؛ بیرامی و همکاران، ۱۳۹۱؛ آریامنش و همکاران، ۱۳۹۲؛ زارعی و حسینقلی، ۱۳۹۳؛ به نقل از مؤمنی و همکاران، ۱۳۹۴) همسو است.

سؤال سوم: سومین نتیجه‌گیری پژوهش، در پاسخ به این سؤال بوده است که آیا طرحواره‌های ناسازگار اولیه بر روی عملکرد جنسی افراد تأثیر دارد؟ نتایج تحقیق نشان داد که طرحواره بر عملکرد جنسی اثر ندارد اما عملکرد جنسی بر تمایل به ایجاد روابط فرازنشویی اثرگذار است. در تبیین نتیجه قسمت اول سؤال یعنی اثر نداشتن طرحواره‌ها بر عملکرد جنسی افراد که با نتایج پژوهش‌های صادقی بیدمشکی و میرهاشمی (۱۳۹۵)؛ ویتاکرز و همکاران (۱۹۹۹)، اولدریک و فیگوکورد (۲۰۰۹)، و مکدمورت (۲۰۰۸) ناهمسو می‌باشد، می‌توان اینطور تبیین کرد که، یکی از دلایل ناهمسو بودن فرضیه حاضر با پژوهش‌های پیشین می‌تواند این باشد که در مدل معادلات ساختاری به هر یک از متغیرها تنها یک

نمره تعلق می‌گیرد و در پژوهش‌هایی که در اینجا ذکر شده زیرمقیاس‌ها با رگرسیون چند گانه نمرات جداگانه‌ای گرفته‌اند البته تناقضی وجود ندارد چون ممکن است تعدادی از زیرمقیاس‌های یک متغیر با متغیر دیگر رابطه داشته باشند اما خود متغیر به تنهایی چنین رابطه‌ای را نداشته باشد. دو مؤلفه تعهد زناشویی و رضایت جنسی رابطه‌ای دو طرفه با یکدیگر دارند یعنی کاهش در رضایت جنسی باعث کاهش یا عدم تعهد در زوجین شده و کاهش در تعهد زناشویی باعث اختلالات جنسی در زوجین و در نتیجه کاهش رضایت جنسی زوج می‌کند. و در تبیین قسمت دوم سؤال پژوهش که نتایج نشان داد عملکرد جنسی بر تمایل افراد به روابط فرازناشویی تأثیرگذار است، می‌توان اینطور بیان کرد که میزان روابط جنسی بر کیفیت و صمیمیت زندگی زناشویی تأثیر زیادی دارد و روابط جنسی خوب در زندگی زناشویی میزان رضایت از زندگی را بین زوجین افزایش می‌دهد. از آنجایی که از روابط جنسی زوجین به عنوان یک عامل مهم در تحکیم ثبات خانواده‌ها یاد شده است، کاهش رابطه جنسی بین زوجین می‌تواند بر کاهش رضایت از زندگی زناشویی را در پی داشته و در نتیجه احتمال خیانت و تمایل به روابط فرازناشویی را افزایش دهد. یافته‌های حاصل از این پژوهش با یافته پژوهش‌های احمدی (۱۳۹۱)، قیمتی (۱۳۹۱)، صادقی فر (۱۳۸۷)، شیردل (۱۳۸۵)، کریمان و همکاران (۱۳۸۴)، دانش (۱۳۸۳)، یسل و گاسانو (۲۰۱۰)، تامسون و استوارت (۲۰۰۷)، کوب و همکاران (۲۰۰۶)، آلن و باکوم (۲۰۰۴) و لیو (۲۰۰۰) و شاه سیاه و همکاران (۱۳۸۸) همسو می‌باشد.

● نتیجه‌گیری

یافته‌های این پژوهش، موجب افزایش دانش نظری نسبت به عوامل پیش‌بینی‌کننده روابط فرازناشویی به عنوان آسیب اجتماعی جدی و تهدیدکننده‌ی خانواده در شرایط امروزی شد. نتایج پژوهش تأییدی بر نقش مهم و اساسی عوامل روانشناختی در مبتلا شدن به روابط فرازناشویی می‌باشد، این روابط علل و زمینه‌های متعددی دارد که شامل عوامل روانشناختی بین فردی و درون‌روانی و عوامل ارتباطی است. این تجارب در شکل‌دهی روابط صمیمی بعدی و نحوه برخورد با مسائل زناشویی نقش اساسی دارند. هر چه فرد از نظر عملکرد جنسی بهتری داشته باشد، گرایش به روابط فرازناشویی کمتر است و هر چه فرد از تمایز یافتگی بالاتری برخوردار باشد، احتمال گرایش به روابط فرازناشویی کمتر

خواهد بود و هرچه طرحواره های ناسازگار اولیه ی کمتری داشته باشد، گرایش کمتری به این روابط دارد. در سطح عملی، پژوهش حاضر به منظور تدوین برنامه هایی برای تبیین علل و زمینه های پیش بینی کننده روابط فرازناشویی و کاهش این آسیب، کمک می کند. بدین صورت که با توجه به نتایج این پژوهش مراکز مشاوره با تدوین برنامه هایی که بر محور تمایز یافتگی خود و عملکرد جنسی و نیز تحلیل طرحواره ها قرار دارد و برقراری دوره های آموزشی برای زوجین چه قبل از ازدواج و چه پس از ازدواج، باعث کاهش این آسیب در بین زوجین، بشوند.

● منابع

احمدی، ناهید. (۱۳۹۱). بررسی جامعه‌شناختی روابط خارج از چارچوب ازدواج. پایان‌نامه کارشناسی ارشد. دانشگاه تهران.

افشاری کاشانیان، امید؛ زهراکار، کیانوش؛ محسن زاده، فرشاد؛ تاجیک اسماعیلی، عزیزالله. (۱۳۹۸). شناسایی عوامل زمینه ساز خیانت زناشویی در زنان. *فصلنامه علمی پژوهش‌های مشاوره*، دوره ۱۸، شماره ۷۱، ص ۱۲۱-۱۵۴.

باقری، فاطمه؛ کیمیایی، سیدعلی؛ کارشکی، حسین. (۱۳۹۹). صمیمیت زناشویی: نقش تعیین کننده تمایز یافتگی خود و نیاز به امنیت در زنان متأهل غیربالینی. *فصلنامه فرهنگ مشاوره و روان درمانی*، دانشگاه علامه طباطبایی، سال یازدهم، شماره ۴۲، تابستان ۱۳۹۹، ص ۲۸۰-۲۶۱.

بختیاری، انسیه؛ حسینی، سعیده؛ عارفی، مختار؛ افشاری نیا، کریم. (۱۳۹۸). مدل علی روابط فرازناشویی براساس سبک های دلبستگی و طرحواره های ناسازگار اولیه: نقش واسطه ای صمیمیت زناشویی و سبک های عشق و رزی، جلد ۷، شماره ۲، ص ۲۴۵-۲۵۸.

پاک نیت، معصومه؛ روشن چلسی، رسول. (۱۳۹۷). پیش بینی رضایت زناشویی براساس هیجان خواهی، صمیمیت، عملکرد جنسی و ویژگی های شخصیتی در پرستاران. *مجله روانشناسی بالینی و شخصیت*. دوره ۱۶، شماره ۱ (پیاپی ۳۰)، ۱۷۸-۱۵۹.

ثنایی، باقر. (۱۳۸۷). *مقیاس های سنجش خانواده و ازدواج*، تهران: انتشارات بعثت

چهارزابلوالحسنی، مرضیه. (۱۳۹۵). رابطه تعارضات زناشویی و طرحواره های ناسازگار اولیه با نگرش به روابط فرازناشویی. پایان نامه کارشناسی ارشد، دانشکده علوم تربیتی و روانشناسی، رشته مشاوره خانواده، دانشگاه آزاد اسلامی واحد مرودشت.

حمیدپور، حسن؛ اندوز، زهرا. (۱۳۹۳). *طرحواره درمانی*. تهران، انتشارات ارجمند.
دانش، عصمت. (۱۳۸۳). تأثیر زوج درمانگری اسلامی. *مجله پژوهشکده حوزه و دانشگاه و معاونت پژوهشی دانشگاه شهید بهشتی*.

روبراهان، افسانه. (۱۳۹۵). رابطه بلوغ عاطفی، تمایز یافتگی و طرحواره های ناسازگار اولیه با روابط فرازناشویی. پایان نامه کارشناسی ارشد. دانشکده روانشناسی و علوم تربیتی، دانشگاه علم و فرهنگ.
روشن نژاد، نجمه؛ بیان فر، فاطمه؛ طالع پسند، سیاوش. (۱۳۹۸). پیش‌بینی سازگاری زناشویی زوج های جوان بر مبنای ویژگی های شخصیتی، تمایز یافتگی خود و سرسختی. *مجله روانشناسی*، سال یازدهم، بهار ۱۳۹۸، شماره (۱)، پیاپی ۴۱.

زحمت پیشه، کیمیا. (۱۳۹۶). بررسی نقش سبک هویت، خودشیفتگی شخصیت و رضایت جنسی در روابط فرازناشویی مردان شهرستان بندرعباس. پایان نامه کارشناسی ارشد، دانشکده علوم انسانی، دانشگاه هرمزگان.

سامی، عباس؛ نظری، علی محمد؛ محسن زاده، فرشاد؛ طاهری، مهدی. (۱۳۹۴) روابط چندگانه سبک های دلبستگی، ابعاد شخصیت و رضایت زناشویی با پیمان شکنی زناشویی. *فصلنامه فرهنگی تربیتی زنان و خانواده* ۹(۲۹).

شاه سیاه، مرضیه؛ بهرامی، فاطمه؛ محبی، سیامک. (۱۳۸۸). بررسی رابطه رضایت جنسی و تعهد زناشویی زوجین شهرستان شهرضا ۱۳۸۷. *مجله اصول بهداشت روانی* (۴۳)، ۱۱، ۲۳۳-۲۳۸.

شکوهی یکتا، محسن؛ اکبری زردخانه، سعید؛ علوی نژاد، سیده ثریا؛ سجادی اناری، سید سعید. (۱۳۹۸). آموزش توانش های تنظیم هیجان مبتنی بر روی آورد شناختی- رفتاری و اثربخشی آن بر رضایت زناشویی و شادکامی زوجین. *مجله علوم روانشناختی*، آبان ۱۳۹۸، دوره ۱۸، شماره ۸۰، ص ۸۸۷-۸۹۵.
شیردل، ملیحه. (۱۳۸۵). بررسی عوامل گرایش مردان و زنان متأهل به رابطه نامشروع جنسی. پایان نامه کارشناسی ارشد مشاوره و راهنمایی، دانشگاه آزاد بجنورد.

شیوه، شبنم؛ موسوی، سید علی اکبر. (۱۳۹۴). پیش بینی نگرش به خیانت بر اساس عملکرد جنسی در دانشجویان زن متأهل. *دومین کنفرانس بین المللی روانشناسی، علوم تربیتی و سبک زندگی*. ۱۳۹۴.

صادقی بیدمشکی، فرزانه؛ میرهاشمی، مالک. (۱۳۹۵). رابطه سبک های دل بستگی و طرحواره های ناسازگار اولیه با اختلال عملکرد جنسی. *فصلنامه خانواده پژوهی* - سال دوازدهم / شماره ۴۵ / بهار. صفحات ۱۵۵-۱۶۹.

صادقی فر، اکرم. (۱۳۸۷). بررسی وضعیت عشق و ازدواج و چگونگی تغییر آن در طول زندگی مشترک. پایان نامه کارشناسی ارشد. دانشگاه علامه طباطبایی.

صفایی، مهسا. (۱۳۹۱). بررسی عوامل تأثیرگذار بر گرایش زنان متأهل به روابط فرازناشویی: نقش ویژگی‌های شخصیتی به عنوان متغیر میانجی. *دانشگاه الزهراء*.

غلامرضایی، هادی. (۱۳۹۴). رابطه طرحواره‌های ناسازگار اولیه و افکارپارانوئید با روابط فرازناشویی زوجین در آستانه طلاق. پایان نامه کارشناسی ارشد مشاوره دانشگاه آزاد قوچان.

قیمتی، عبدالرحیم. (۱۳۹۱). پیش‌بینی کیفیت زندگی از طریق متغیرهای هیجان خواهی و رضایت جنسی در بین زنان و مردان دارای ارتباط فرازناشویی. پایان نامه کارشناسی ارشد، دانشکده علوم تربیتی و روانشناسی، مشاوره خانواده، دانشگاه فردوسی مشهد.

کریمی، جهانگیر؛ شلاتی، بیتا؛ هویزی، ندا. (۱۳۹۶). همبستگی عزت نفس جسی و اختلال در عملکرد جنسی با رضایت زناشویی در پرستاران بیمارستان های شهر کرمانشاه. *مجله دانشگاه علوم پزشکی قم*. ۹، ۸۶-۹۳.

کریمان، نورالسادات؛ تارویردی، مرضیه؛ ماهیار، آذر و علوی، حمید. (۱۳۸۴). بررسی تأثیر عمل کولپورافی بر رضایتمندی جنسی زنان. *فصلنامه باروری و ناباروری*. شماره ۳. ص ۲۵۴-۲۶۰.

کریمی، سارا. (۱۳۹۴). نقش طرحواره های ناسازگار اولیه و صفات بنیادی شخصیت در پیش بینی باورها درمورد خیانت زناشویی. پایان نامه کارشناسی ارشد، دانشکده علوم تربیتی و روانشناسی، دانشگاه شهید مدنی آذربایجان.

گاریزی، معصومه زارع؛ ابراهیمی مقدم، حسین؛ ابوالعالی الحسینی، خدیجه. (۱۳۹۹). پیش بینی تعهد زناشویی براساس نیازهای بنیادین روان شناختی و صمیمیت با واسطه‌گری تمایز یافتگی خود. *فصلنامه روانشناسی کاربردی*، دوره ۴، شماره ۱.

لعل زاده، انسیه؛ اصغری، محمدجواد و حصارسرخ، ربابه. (۱۳۹۴). بررسی نقش طرحواره های ناسازگار اولیه در پیش‌بینی طلاق عاطفی و روابط فرازناشویی. *مجله روانشناسی بالینی*، ۷(۲)، ۱۱۰-۱۰۱.

مؤمنی، خدامراد؛ کاوسی امید، سکینه؛ امامی، رزیتا. (۱۳۹۴). پیش‌بینی تعهد زناشویی بر اساس تمایز یافتگی خود، همبستگی و انطباق پذیری خانواده و صمیمیت زناشویی. *دو فصلنامه آسیب‌شناسی، مشاوره و غنی سازی خانواده*. ۴۶-۵۸(۱).

نوایی، جعفر؛ محمدی آریا، علیرضا. (۱۳۹۴). بررسی ارتباط طرحواره های ناسازگار اولیه با توجیه روابط

فرازناشویی در میان افراد متأهل: نشریه روان پرستاری، ۳، ۴، ۱۸-۲۷.

ولدخانی، جمیله. (۱۳۸۷). بررسی رابطه منزل تهای هویتی من و خود متمایزسازی با رضایت زناشویی در مردان و زنان متأهل در دانشگاه علامه. پایان نامه کارشناسی ارشد، دانشکده روانشناسی و علوم تربیتی، دانشگاه علامه طباطبایی.

یوسفی، ناصر. (۱۳۸۹). مقایسه ی اثربخشی دو رویکرد خانواده درمانی مبتنی بر طرحواره درمانی و نظام عاطفی بوئن بر طرحواره های ناسازگار اولیه در مراجعان متقاضی طلاق شهر سقز. *مجله اصول بهداشت روانی*، سال ۱۳(۴)، ۳۵۶-۳۳.

Allen, E.S., & Baucom, D.H. (2004). Adult attachment and pattern of extra dyadic involvement. *Family Process*, 43,467-488

Atkins, D. C., Jacobson, Neil S., & Baucom, D. H. (2001). Understanding infidelity: Correlates in a national random sample. *American Psychological Association*, 15(4), 735-749.

Bentler, P.(1980). Multivariate analysis with latent variables: Causal modeling. *Annual Review of Psychology*, 31, 419-456.

Bowen, M. (1978), *Family Therapy in Clinical Practice*. New York, NY, USA: J. Aronson.

Chuick, C. D. (2009). Gender and infidelity: a study of the relationship between conformity to masculine norms andextrarelational involvement. PhDdiss, University of Iowa. <http://ir.uiowa.edu/etd/284>.

Cobb AR, Tedeschi RG, Calhoun LG, (2006). Correlates of posttraumatic growth in survivors *Dev psycho*. 28,499-514.

Cruz, G.V. (2018). Would Mozambican Women Really Tolerate, Their Husbands, Extramarital Sexual Relationships as Socilly Recommended? *Sexuality & Culture*, 22 (4), 1-16.

Drigotas, S. M., Safstrom, C. A. & Gentilia, T. (1999). An investment model prediction of dating infidelity. *Journal of Personality and Social Psychology*, 77, 509-524.

Feldman, S.S. & Cauffman, E. (1999). Your cheatin' heart: Attitudes, behaviours, and correlates of sexual betrayal in late adolescents. *Journal of Research on Adolescence*. 9, 227-253.

Hill, A. (2008). Predictors of relationship satisfaction: the link between cognitive flexibility, compassionate love and level of differentiation. Unpublished doctoral. Issue, 23, 3-25.

Lampis, J., & Cataudella, S. (2019). Adult Attachment and Differentiation of self-constructs: A possible Dialogue? *Contemporary Family Therapy*, 41(3), 227-235.

- Liu, C. (2000). A theory of marital sexual life. *Journal of Marriage and the Family*, 62, 363-374.
- Miller, R.B., Anderson, S., & Keala, D.K. (2004). Is Bowen theory valid? A review of basic research. *Journal of marital and family therapy*, 30, 453-470.
- Mohlatlole, N. E., Sithole, S., & Shirindi, M. L. (2018). Factors contributing to divorce among young couples in Lebogakomo. *Social Work*, 54(2), 256-274.
- Olderbak, S. & Figured, A. J. (2009). Prediction romantic relationship satisfaction from lift history strategy. *Journal of Personality and Individual Difference*, 46, 604-610.
- Platt, R. L., Nalbone, D. P., Casanova, G. M., & Wetchler, J. L. (2008). Parental conflict and infidelity as predictors of adult children's attachment style and infidelity. *The American Journal of Family Therapy*, 36, 149-161.
- Pourakhbaran, E & Amin Yazdi, S. A. (2015). A Study of sexual functioning and Marital Satisfaction in woman with and without history of labor. *Journal of Fundamentals of Mental Health*, 17 (4), 202-208.
- Rodríguez-González, F., Reyes-Rodríguez, M., Francisco-Hernández, F., García-García, Ú. & Martínez-Quintana, E. (2019). Papillophlebitis as manifestation of polyarteritis nodosa. *Archivos de la Sociedad Española de Oftalmología (English Edition)*, 94 (6), 300-303.
- Rosen, R. Brown, C. Heimany, Lebiblum, S. Mešton, C., et al. (2000). The Female sexual function Index (FSFI). A multidimensional Self- Report instrument for the assessment of female sexual Function. *Journal Sex Marital Ther.* Apr –Jun 26(2): 191-208. (PMID*10782451).
- Skowron, E. A., & Schmitt, T. A. (2003). Assessing interpersonal fusion: Reliability and validity of a new DSI fusion with others subscale. *Journal of marital and family therapy*, 29(2), 209-222.
- Skowron, E.A. (2000). The role of differentiation of self in marital adjustment. *Journal of counseling psychology*, 45(3), 235-246.
- Stets, J. E., & Hammons, S. A. (2002). Gender, control, and marital commitment. *Journal of Family Issues*, 23(1), 3-25.
- Thomson, R.L, Stewart, K.A. (2007). Forecasting friendship: How marital quality maternal mood and attachment security are linked to children peer relationship. *Journal Appl Dev psycho.* 28, 499-514.
- Whitaker, D. J. Steven, R. & Beach, J. (1999). Attachment and Expectation about Future Relationships: Moderation by Accessibility. Georgia: University of Georgia.
- Young, J.E. (1999). *Cognitive therapy for personality disorder: A schema-focused*

approach (rev.ed.).Sarasota, FL: Professional Resources Press.

Yucel, D. & Gassanov, M. A. (2010). Exploring actor and partner correlates of sexual satisfaction among married couples. *Social Science Research*, 39(5), 725-738.